

### Cechy:

- Switch 16 portów
- 16 portów PoE 10/100Mb/s (transfer danych i zasilanie)
- 2 porty 10/100/1000Mb/s (porty G1/G2) (UpLink)
- 1 port 10/100/1000Mb/s (port G2/SFP, COMBO) (UpLink)
- 30W dla każdego portu PoE, obsługa urządzeń zgodnych ze standardem IEEE802.3af/at
- Obsługa funkcji auto-learning i auto-aging adresów MAC (tablica wielkości 4K)
- Sygnalizacja optyczna
- Dodatkowe elementy montażowe
- Gwarancja – 2 lata od daty produkcji

### Przykład zastosowania.

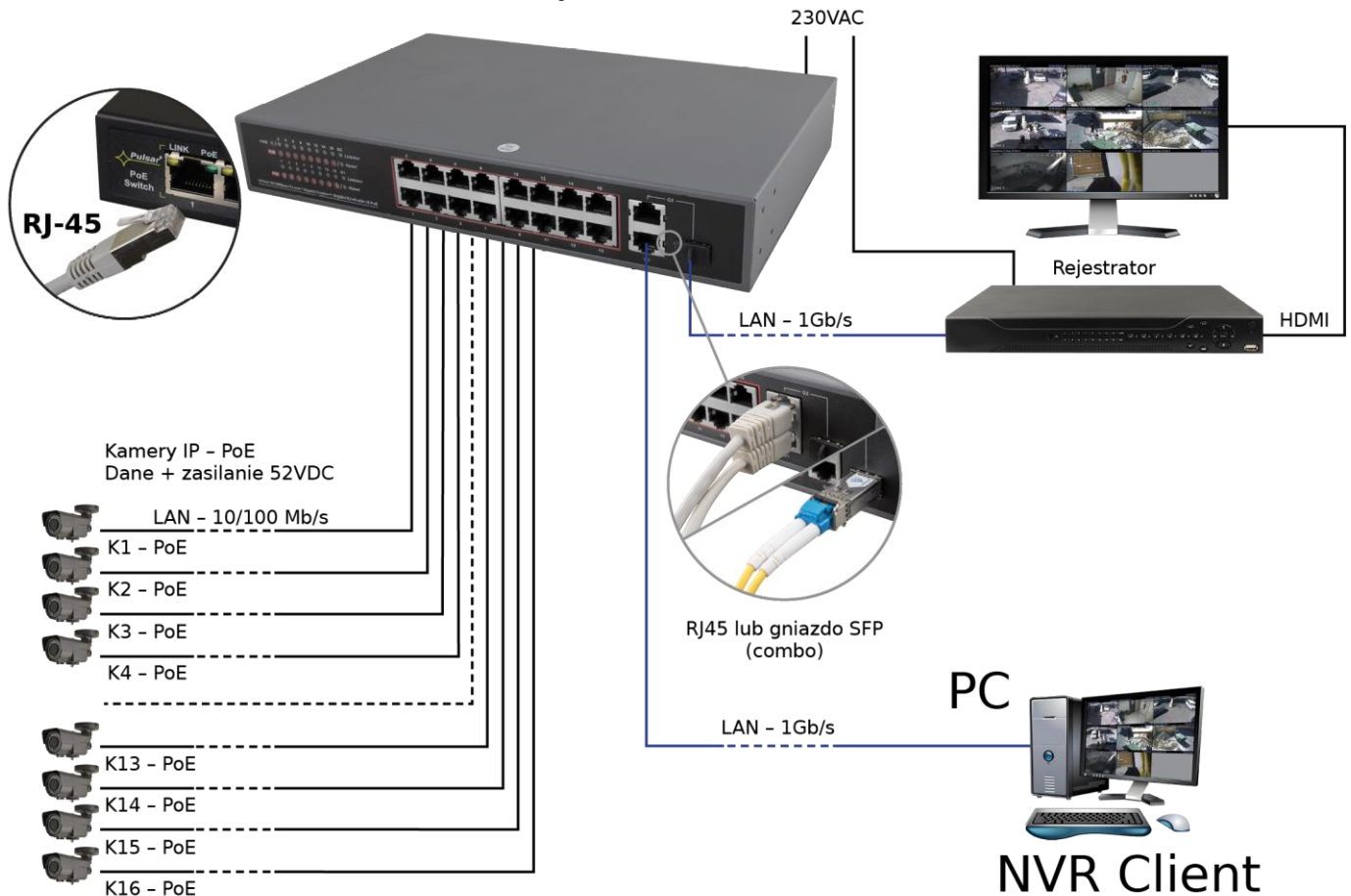

## 1. Opis techniczny

### 1.1. Opis ogólny.

SF116F1 to 16-portowy switch PoE przeznaczony do zasilania kamer IP pracujących w standardzie IEEE 802.3af/at. Switch na portach od 1 do 16 posiada funkcję automatycznej detekcji urządzeń zasilanych w standardzie PoE. Porty oznaczone G1 oraz G2 służą do podłączenia kolejnych urządzeń sieciowych poprzez złącze RJ45. Switch posiada również gniazdo SFP, które po zastosowaniu modułu światłowodowego (wkładka GBIC) umożliwia transmisję po światłowodzie. Na panelu przednim znajduje się sygnalizacja stanu pracy urządzenia zrealizowana na diodach LED (opis w tabeli poniżej).

Technologia PoE zapewnia połączenie sieciowe oraz obniża koszty instalacji, eliminując potrzebę doprowadzania oddzielnego kabla zasilającego do każdego urządzenia. Oprócz kamer w ten sposób mogą być zasilane urządzenia sieciowe, które korzystają z tej technologii np. telefon IP, access point, router.

## 1.2 Schemat blokowy.

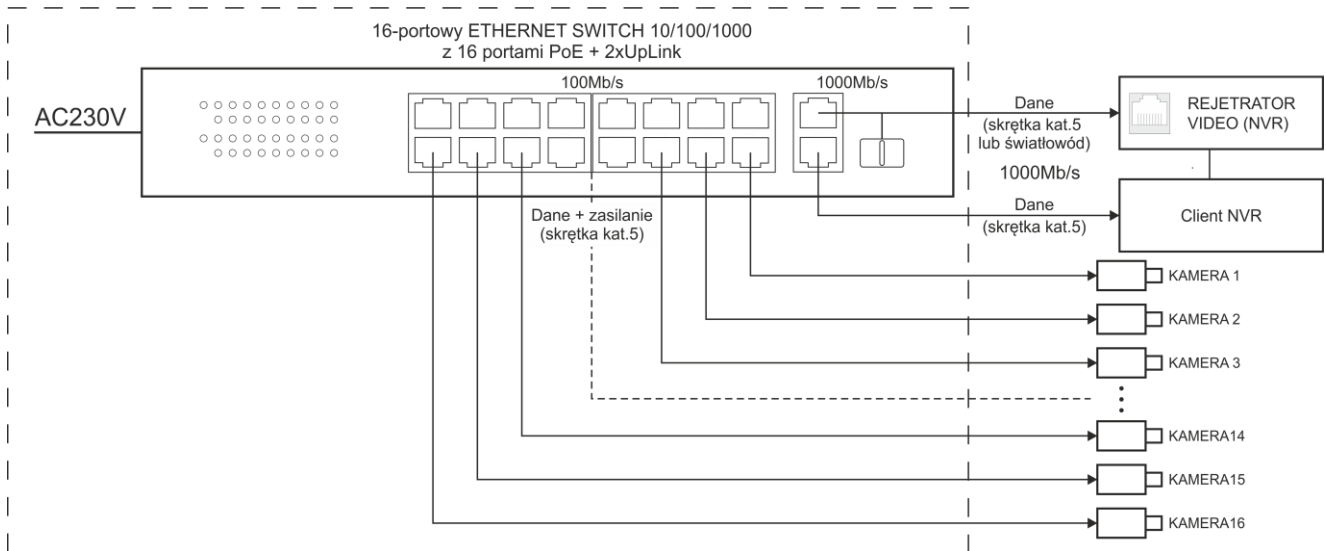

Rys. 1. Schemat blokowy.

## 1.3. Opis elementów i złącz.

Tabela 1. (patrz rys. 2 i 3)

Element nr (Rys. 2)	Opis
[1]	Sygnalizacja optyczna
[2]	16 x PoE port (1÷16)
[3]	2 x Uplink port (G1/G2)
[4]	1 x Uplink port (G2/SFP)
[5]	Wentylator
[6]	Gniazdo zasilania AC
[7]	F <sub>MAINS</sub> , bezpiecznik w obwodzie zasilania 230V AC, T 10A/250V
[8]	Wyłącznik zasilania
[9]	Dodatkowe elementy montażowe

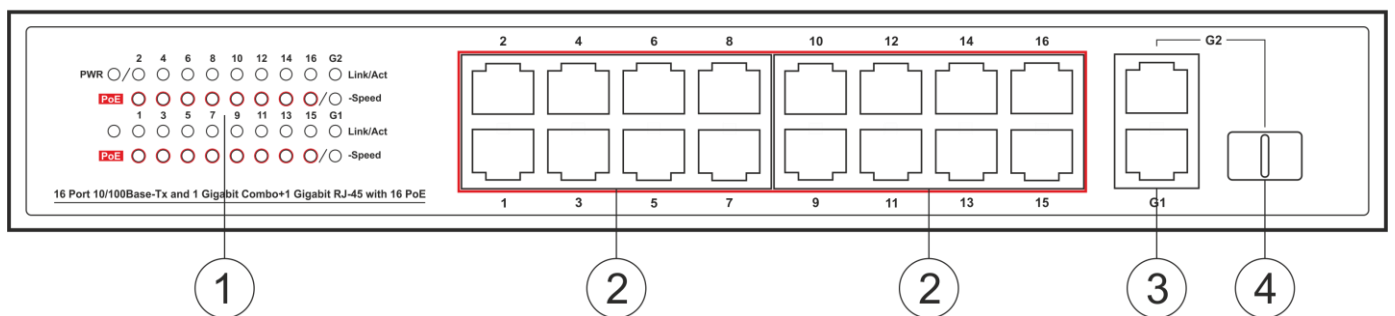

Rys. 2. Panel czołowy switcha.

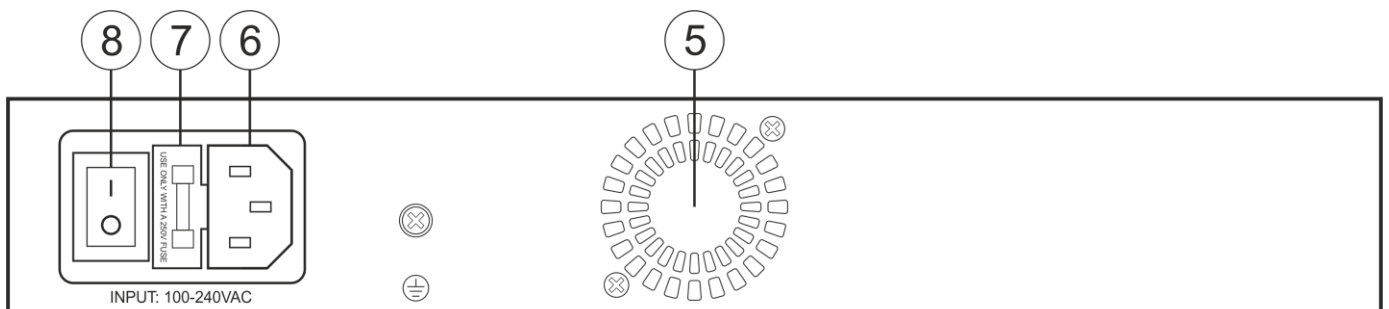

Rys. 3. Panel tylny switcha.

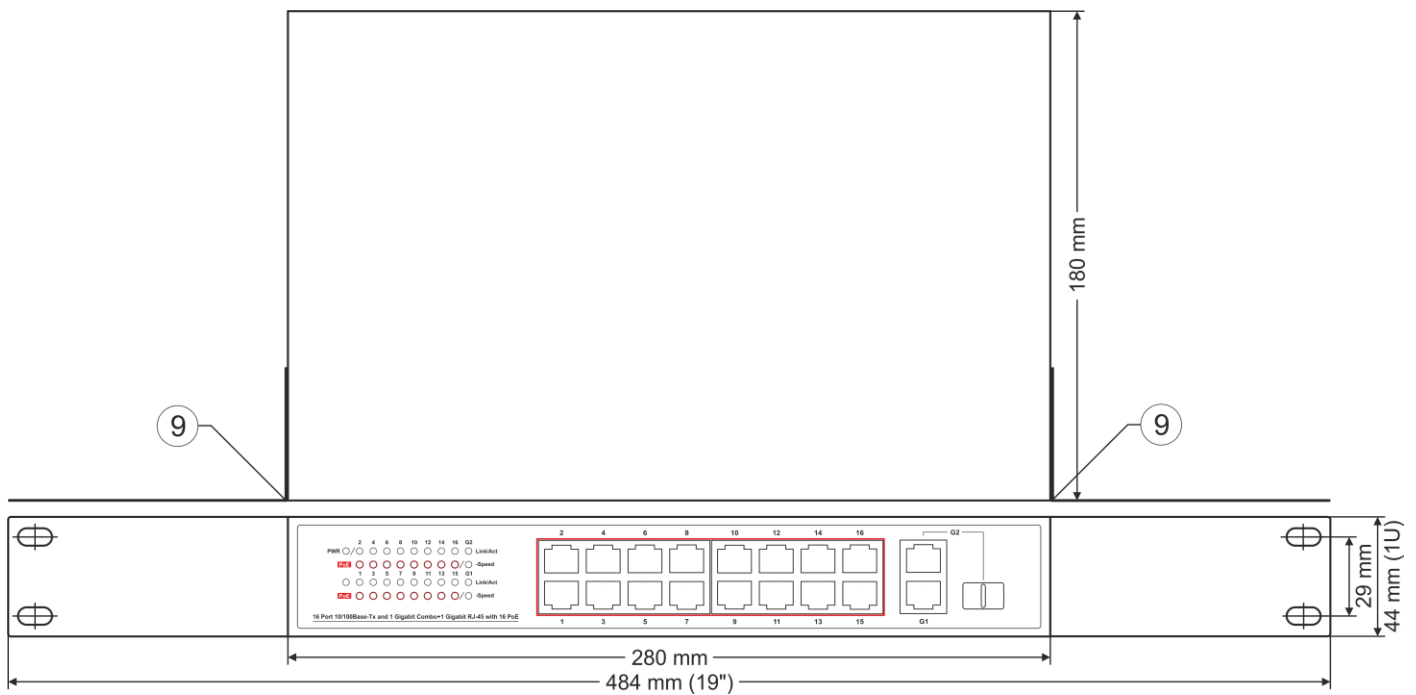

Rys. 4. Widok switch'a.

#### 1.4. Parametry techniczne



Tabela 2.

<b>Porty</b>	16 x PoE (10/100Mb/s) (RJ-45) 2 x UpLink (10/100/1000Mb/s) (RJ-45) 1 x UpLink (10/100/1000Mb/s) (SFP) z automatyczną negocjacją szybkości połączeń, automatycznym krosowaniem Auto MDI/MDIX
<b>Zasilanie PoE</b>	IEEE 802.3af/at (porty 1÷16), 54VDC / 30W na każdy port * wykorzystywane pary 1/2 (+), 3/6 (-)
<b>Protokoły, Standardy</b>	IEEE802.3, 802.3u, 802.3x CSMA/CD, TCP/IP
<b>Przepustowość</b>	7,2Gbps
<b>Metoda transmisji</b>	Store-and-Forward
<b>Optyczna sygnalizacja pracy</b>	Zasilanie switch'a; Link/Act; PoE Status
<b>Zasilanie</b>	90 ÷ 264VAC 50/60Hz / 1,2A / 230VAC.
<b>Warunki pracy</b>	Temperatura -10°C ÷ 40°C, Wilgotność względna 5% - 90%, bez kondensacji
<b>Wymiary</b>	W=280, H=44, D=180 [+/- 2mm]
<b>Akcesoria dodatkowe</b>	uchwyty do Rack 19"
<b>Waga netto / brutto</b>	2,1 / 2,4kg
<b>Klasa ochronności PN-EN 60950-1:2007</b>	II (druga)
<b>Temperatura składowania</b>	-20°C ÷ 60°C
<b>Deklaracje</b>	CE

\* podana wartość 30W na port jest wartością maksymalną. Przy pełnym obsadzeniu portów PoE sumaryczny pobór mocy nie powinien przekroczyć 130W.

## 2. Instalacje

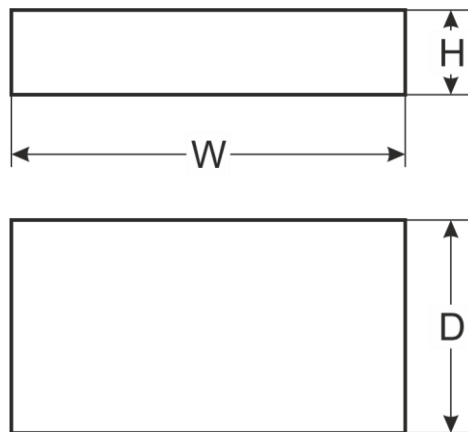
### 2.1. Wymagania

Urządzenie powinno być zamontowane w pomieszczeniach zamkniętych zgodnie z II klasą środowiskową, o normalnej wilgotności powietrza (RH=90% maks. bez kondensacji) i temperaturze z zakresu -10°C do +40°C. Należy zapewnić swobodny dostęp powietrza do urządzenia. W przypadku zamontowania urządzenia w obudowie, należy zapewnić swobodny konwekcyjny przepływ powietrza przez otwory wentylacyjne obudowy.

Przed przystąpieniem do instalacji, należy sporządzić bilans obciążenia Switcha. Podana wartość obciążania 30W na port jest wartością maksymalną odnoszącą się do pojedynczego wyjścia. W przypadku pełnego obsadzenia portów PoE sumaryczny pobór mocy nie powinien przekroczyć 130W. Zwiększone zapotrzebowanie na moc szczególnie widoczne jest w przypadku stosowania kamer wyposażonych w grzałki lub reflektory podczerwieni - w chwili załączenia tych elementów wzrasta gwałtownie pobór mocy co może mieć wpływ na nieprawidłowe działanie switch'a.

### 2.2. Procedura instalacji

1. Podłączyć zasilanie AC 230V i załączyć urządzenie (przełącznik umieszczony obok gniazda zasilania).
2. Podłączyć przewody kamer do złącz RJ45 (gniazda RJ45 od 1 do 16).
3. Podłączyć pozostałe urządzenia LAN do złącz RJ45 (G1 oraz G2 lub G2/SFP)
4. **UWAGA!** gniazda oznaczone symbolem G2 i G2/SFP nie mogą pracować jednocześnie. Gniazda te są typu COMBO.

Przykłady podłączenia:

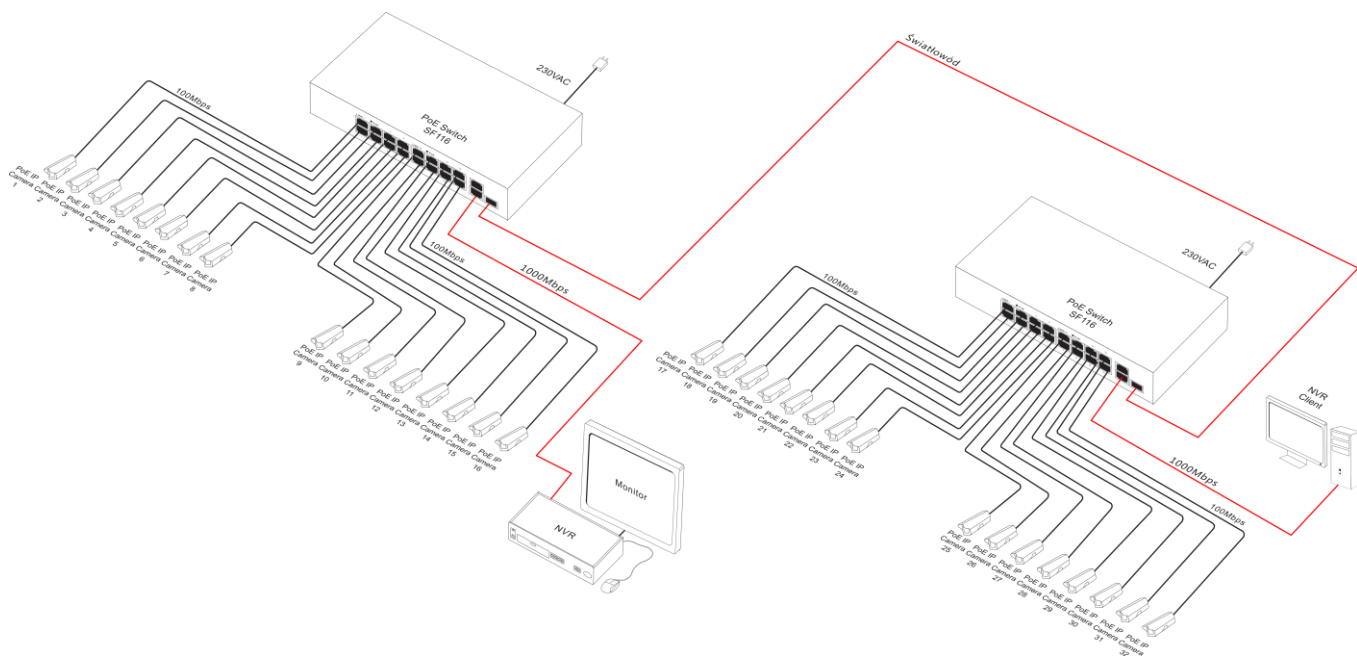

### 3. Sygnalizacja pracy.

Tabela 3. Sygnalizacja pracy

#### SYGNALIZACJA OPTYCZNA ZASILANIA SWITCH'a

<b>DIODA LED ŻÓŁTA (Power)</b> Sygnalizacja zasilania switch'a	<b>PWR</b> ●	<b>Nie świeci</b> - brak napięcia zasilania switch'a <b>Świeci</b> - switch zasilany, poprawna praca
---	--------------	---

#### SYGNALIZACJA OPTYCZNA NA PORTACH PoE (1÷16)

<b>DIODA LED ZIELONA (LINK/ACT)</b> Sygnalizacja stanu połączenia urządzeń sieci LAN 10Mb/s lub 100Mb/s oraz transmisji danych	● ● ● ● ● ● LINK/ACT ○ ○ ○ ○ ○ ○ ○ ○ ● ● ● ● ● ● LINK/ACT ○ ○ ○ ○ ○ ○ ○ ○	<b>Nie świeci</b> - brak połączenia <b>Świeci</b> - podłączone urządzenie 10Mb/s lub 100Mb/s <b>Pulsuje</b> - transmisja danych
<b>DIODA LED ZIELONA (PoE)</b> Sygnalizacja zasilania PoE na portach RJ45	○ ○ ○ ○ ○ ○ ○ ○ ● ● ● ● ● ● PoE ○ ○ ○ ○ ○ ○ ○ ○ ● ● ● ● ● ● PoE	<b>Nie świeci</b> - brak zasilania na porcie RJ45 (nie podłączono urządzenia lub urządzenie podłączone nie jest zgodne ze standardem IEEE802.3af/at) <b>Pulsuje</b> - zwarcie lub przeciążenie wyjścia <b>Świeci</b> - zasilanie na porcie RJ45

#### SYGNALIZACJA OPTYCZNA NA PORTACH UPLINK (G1, G2)

<b>DIODA LED ZIELONA</b>	● Link/Act ○ -Speed	<b>Nie świeci</b> - brak połączenia lub nie podłączone urządzenie LAN <b>Świeci</b> - podłączone urządzenie LAN (port zajęty, nie należy podłączać urządzenia) <b>Pulsuje</b> - transmisja danych (nie podłączać urządzenia nawet jeśli gniazdo jest puste)  <b>UWAGA!</b> gniazda oznaczone symbolem G2 i G2/SFP nie mogą pracować jednocześnie. Gniazda te są typu COMBO.
<b>DIODA LED ZIELONA</b>	○ Link/Act ● -Speed	<b>Nie świeci</b> - brak połączenia lub podłączone urządzenie 10Mb/s <b>Pulsuje</b> - podłączone urządzenie 100Mb/s <b>Świeci</b> - podłączone urządzenie 1000Mb/s  <b>UWAGA!</b> gniazda oznaczone symbolem G2 i G2/SFP nie mogą pracować jednocześnie. Gniazda te są typu COMBO.

#### OZNAKOWANIE WEEE

**Zużytego sprzętu elektrycznego i elektronicznego nie wolno wyrzucać razem ze zwykłymi domowymi odpadami. Według dyrektywy WEEE obowiązującej w UE dla zużytego sprzętu elektrycznego i elektronicznego należy stosować oddzielne sposoby utylizacji.**



*W Polsce zgodnie z przepisami ustawy o zużytym sprzęcie elektrycznym i elektronicznym zabronione jest umieszczanie łącznie z innymi odpadami zużytego sprzętu oznakowanego symbolem przekreślonego kosza. Użytkownik, który zamierza się pozbyć tego produktu, jest obowiązany do oddania ww. do punktu zbierania zużytego sprzętu. Punkty zbierania prowadzone są m. in. przez sprzedawców hurtowych i detalicznych tego sprzętu oraz gminne jednostki organizacyjne prowadzące działalność w zakresie odbierania odpadów. Prawidłowa realizacja tych obowiązków ma znaczenie zwłaszcza w przypadku, gdy w zużytym sprzęcie znajdują się składniki niebezpieczne, które mają negatywny wpływ na środowisko i zdrowie ludzi.*

#### Ogólne warunki gwarancji

Ogólne warunki gwarancji dostępne na stronie [www.pulsar.pl](http://www.pulsar.pl)  
**ZOBACZ**

#### **Pulsar**

Siedlec 150, 32-744 Łapczyca, Poland  
 Tel. (+48) 14-610-19-40, Fax. (+48) 14-610-19-50  
 e-mail: [biuro@pulsar.pl](mailto:biuro@pulsar.pl), [sales@pulsar.pl](mailto:sales@pulsar.pl)  
 http:// [www.pulsar.pl](http://www.pulsar.pl), [www.zasilacze.pl](http://www.zasilacze.pl)